

# 商场管理信息系统分析与设计

王 涛 秦荪涛 (浙江财经学院)

## 一、商业企业管理现代化现状

随着我国社会主义市场经济体制的确立和完善,国民消费水平和消费方式的变化,促使商场经营管理也发生了巨大的变化。市场价格的开放,商场的决策者对商品有了进货权、定价权与客户的优惠权,这不同于以往的计划经济的大环境,这使商场决策者必须全面地投入市场经济,考虑全方位的经营策略与方法。另一方面,在市场经济中,涌现出很多新型的经营方式与金融环境。金卡工程的来势很猛,这是国家对货币电子化所给予的政策与大方向,也给予商场更广阔的消费天地。“金卡工程”概念的提出,即开始了要求商场适应货币电子化的趋势。另外,在经营方式上,出现了灵活、方式多样的经营方式,如连锁店、仓储式商店、专卖店、超市、条码的应用等。这些都给商场的决策者提供了各种现代商业手段,来促进商场的销售。

上述诸方面在经济的大环境中给商场的决策者、经营者创造与开辟了新的市场,促进销售的机遇,同时也加剧了商场之间的激烈竞争。

这些变化给每个商场带来了众多的新问题,例如如何定价?如何进货?如何打折?如何做才能既合理又反应迅速?如何使用信用卡、条码?如何将连锁店及分公司的信息集中起来?经营者如何收集商业信息,来提高决策水平?如何改变经营方式,来提高经营效率?如何改进服务质量,来提高企业的信誉?等等。总之,是如何使用现代管理的方法与手段,在激烈的市场竞争中提高经济效益,促进企业发展。开发与应用商业管理信息系统(BMIS),正是为了解决上述问题而产生的一种高新技术,是实现商业企业管理现代化的一个重要方面。

## 二、商场管理信息系统的含义与模式

### 1. BMIS 的含义

BMIS 是一种辅助商业企业管理人员进行经营管理

的计算机应用系统,它一般由商场的前台销售与后台的经营管理两部分组成。前台部分主要是由电子收款机 POS 为基础的销售业务实时处理系统——实时地收集商场的销售信息,并提供销售信息查询与统计,后台则处理每个商品部的进、销、调、存的信息以及整个商场的综合业务信息,包括财务、人事、统计、客户、商品、价格、质量等全面综合的信息。

### 2. BMIS 的四种组成模式

大型商场:

(1) 前台处理销售业务;(见图 1)



图 1

(2) 商品部处理商品进、销、存业务;

(3) 后台处理财务、人事、统计及辅助总经理决策。

中型商场:

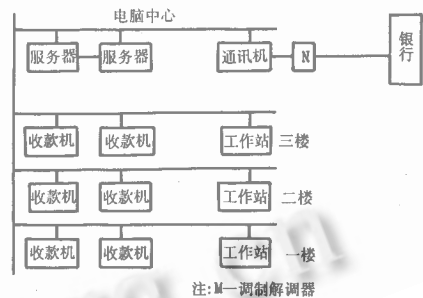
(1) 前台处理销售业务;(见图 2)



图 2

(2) 商品部处理商品进、销、存业务;

(3)后台处理财务、人事、统计及辅助总经理决策。

小型商场:

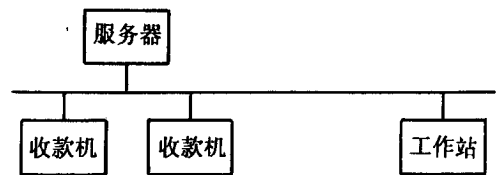
(1)前台处理销售业务;(见图 3)



图 3

(2)商场处理商品进、销、存业务;

连锁店(见图 4)

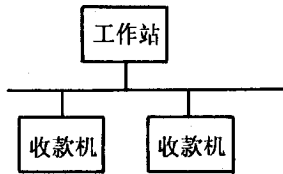

图 4

(1)商品配物中心:控制整个连锁店进货与配送,汇总整个连锁店销售业绩;并处理财务、人事、统计及辅助总经理决策。

(2)每个连锁店:控制本店的销售与库存业务,每日将销售与库存信息送报总店。

### 三、BMIS 的逻辑模型

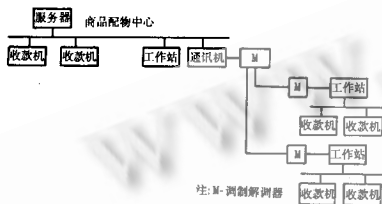
#### 1.确定系统目标

从商场的经营目标出发,经过对商场进行初步调查与分析,从而提出 BMIS 的系统目标。现描述如下:

(1)以企业的最大综合效益为目标,实现商场的商业管理现代化;

(2)销售收银电子化;

(3)实现信用卡实时的自动授权与转帐;

(4)实现商场进销存的优化管理;

(5)企业各职能部门日常事务管理电脑化(包括财务、仓储、统计等部门);

(6)建立总经理查询与决策支持系统,提高决策层的经营决策水平;

#### 2.BMIS 总体功能描述

(1)通过 POS 机实时收集前台的销售信息,为各级管理层提供最新的销售信息,加速前台的日终结帐速度。

(2)应用了唯一的'商品代码'可以准确地进行商品动态查询,一改过去较混乱的商品代码状态,为商品的科学管理打下基础。

(3)各商品部可以及时查询商品的进、销、调、存的动态信息,及时掌握库存资金,及时掌握销售进度(每一时刻都可了解各柜组的销售量和销售金额)以及商品滞销、畅销的信息。

(4)开创一个楼面或全商场的统一收款的收款方式。这是手工收款方式无法做到的。

(5)将外仓、内仓、柜组的库存建成一个统一的数据库,实现全公司的库存信息共享。

(6)实现 POS 系统的信用卡与银行联机,实现信用卡自动授权与结帐,这是实现金卡工程的重要部分。

(7)全公司人事、财务、统计等子系统实现电脑化信息处理,有利于加强人才、资金、信息等资源的合理利用与控制。

(8)为总经理的经营决策提供及时正确的信息。总经理通过 BMIS 系统可以查询全公司包括各连锁店的进销存、人事、资金、工资、成本以及利润的信息,可以采用日报表与实时查询两种方式。

(9)过去大型商场的销售成本是由综合毛利率倒算出来的,这种综合毛利率的方法是用手工核算系统无法进一步超越的限度。而新的 BMIS 系统可以求出每种商品的毛利与毛利率,这样做有利于精确地控制和掌握经营成本的水平。

(10)新系统还为电子导购系统准备了数据与通讯的基础,可以在商场任何地点设置电子导购工作台。

(11)新系统可以直接使用商品条码等先进技术,创办超市形式的购物环境。

(12)有利于培养与造就一大批新型的商场营业员、收银员和管理人员,使他们能熟练使用电脑系统,为提高商场的经营管理水平打下人才基础。

(13)为今后的进一步开发经理决策支持系统(DSS)打好基础。并为进一步开发市场预测,成本预测和资金预测的模型,准备好数据的基础。

(14)一个 BMIS 将成为全新的大型商场的形象,对扩大市场,增强竞争力及对于金卡工程的全面实现都具

有实际意义。

以上 14 条是新系统的特点, 新系统的开发与实现不仅是为了取得促进销售与减少经营成本开支等直接经济效益, 更重要的是为了使经营管理达到一个新的水平, 增强了科学决策的能力, 增强市场经济中的竞争能力。

### 四、系统网络结构与投资估算

大型商场:



图 5

中小型商场:

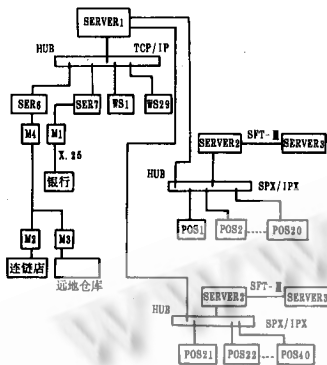
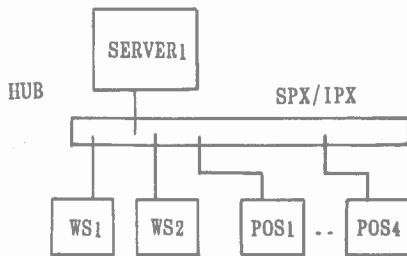

SERVER1—486/66 微机  
WS—工作站  
POS—收款机  
投资估算: 商场面积2000平方米  
投资60万元

图 6

- SERVER1——小型机
- SERVER2, 3, 4, 5, —— 微机486 / 66
- SER6, SER7—— 通讯服务器
- WS—— 工作站
- POS—— 收款机
- M1—— 同步调制解调器
- M2, M3—— 调制解调器
- HUB—— 集线器

- SER6, SER7—— 通讯服务器
- 投资估算: 商场面积 2 万平方米  
投资 300—500 万
- SERVER1—— 微机486 / 66
- SER1—— 通讯服务器
- WS—— 工作站
- POS—— 收款机
- M1, M2—— 调制解调器
- HUB—— 集线器

投资估算: 配货中心投资 60 万元  
连锁店一个 5 万元

小型商场:

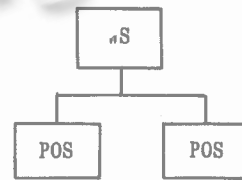

WS—工作站  
POS—收款机  
投资估算: 商场面积400平方米  
投资 10 万元

图 7

连锁店

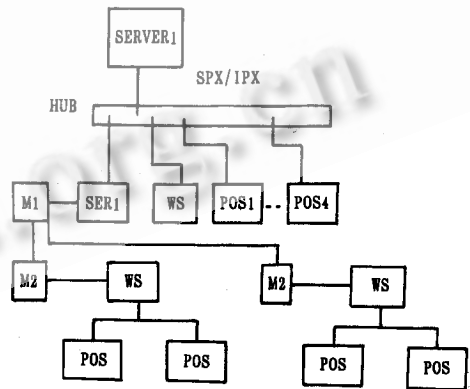

图 8

### 五、结束语

随着计算机技术的应用在商业领域日益普及, 商场管理信息系统(BMIS)的开发、应用在国内将会越来越多。BMIS 的应用和普及, 必将有力地推动我国商业管理现代化进程。